



# バイクシールド組み立てマニュアル/ツアラー

この度は『バイクシールド』のお買い上げ誠にありがとうございます。

組み立てを始める前に【フレームパイプリスト】と【ボルトリスト】の内容を必ずご確認ください。  
【STEP 1】から【STEP 7】までの手順に従って組み立ててください。

『バイクシールド』は材料及び加工上の不良に対する【安心の1年間保証】をご提供しております。

『バイクシールド』は、強風時に本体が倒れないよう[クロスプレート]と[アンカーボルト]を使用して地面に固定するようお願いいたします。また、本体を建物の壁面側に設置することを推奨しています。

強風・大雪・またはその他の自然災害による事故を防ぐために、自己責任のもと十分な管理をお願いいたします。

※【安心の1年間保証】は事故・改造・不適切な設置・火災・地震・洪水・落雷・暴風などの自然災害による欠陥や損傷には適用されません。

## - フレームパイプリスト -

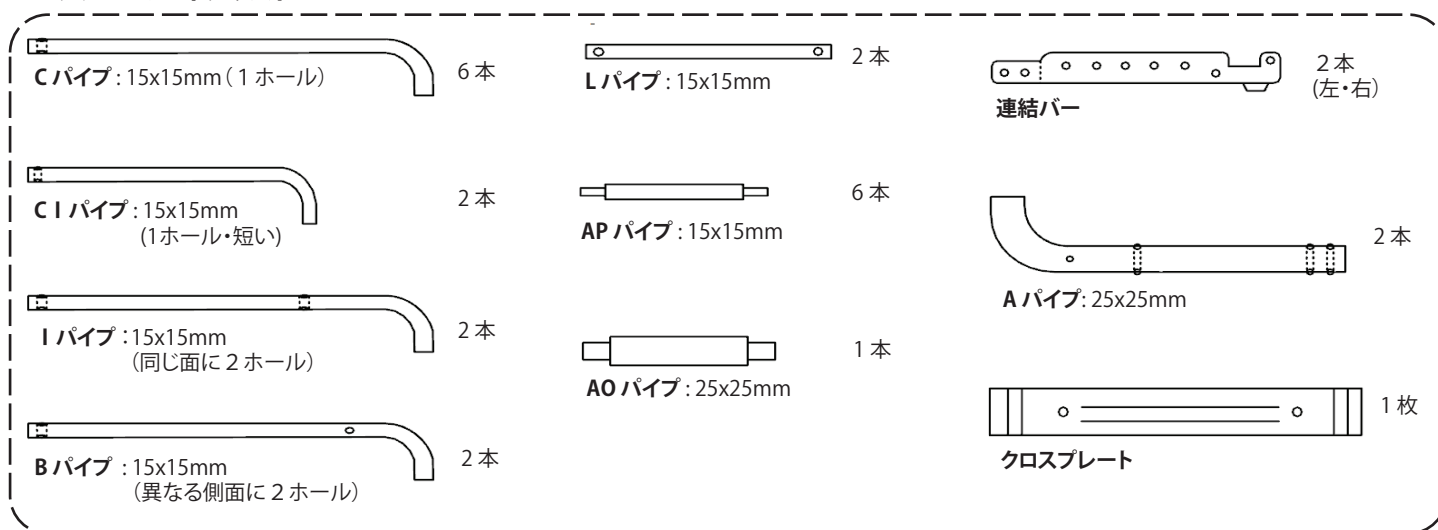

## - ボルトリスト -

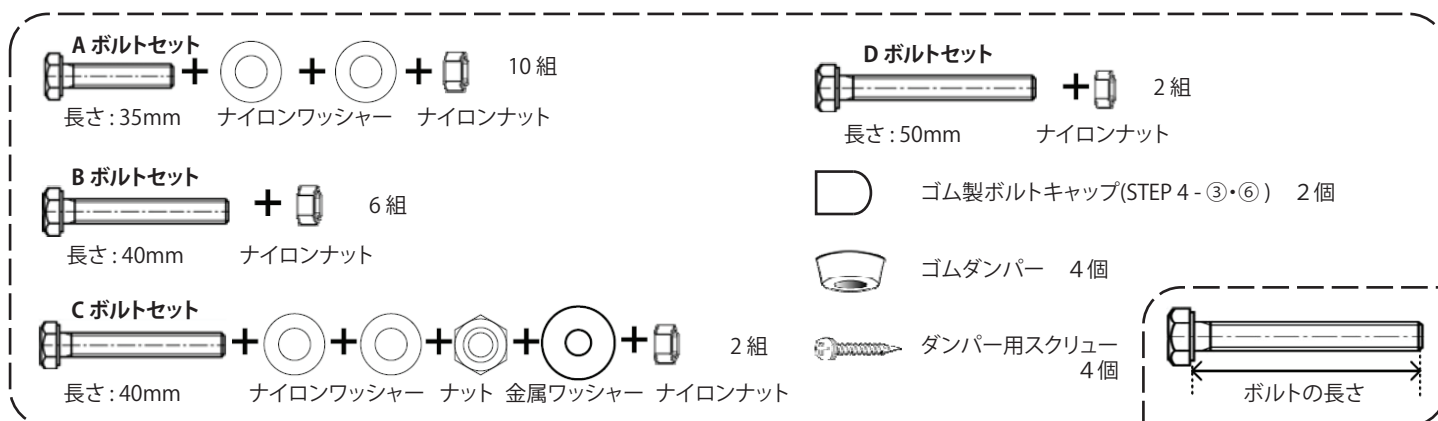

\*組み立ての際にはクロスプレートのエッジや金属のバリなど鋭い部分に注意してください。  
組み立てに必要な工具: ドライバー・スパナ 10mm (13/32 inch)・ゴムまたは木製ハンマー

▶ The Bike Shield 組立動画 <http://thebikeshield.com/assemblyinstruction.php>

バイクシールドは地面に固定してご使用ください。





# バイクシールドフレーム組み立てマニュアル

## - STEP 1 -

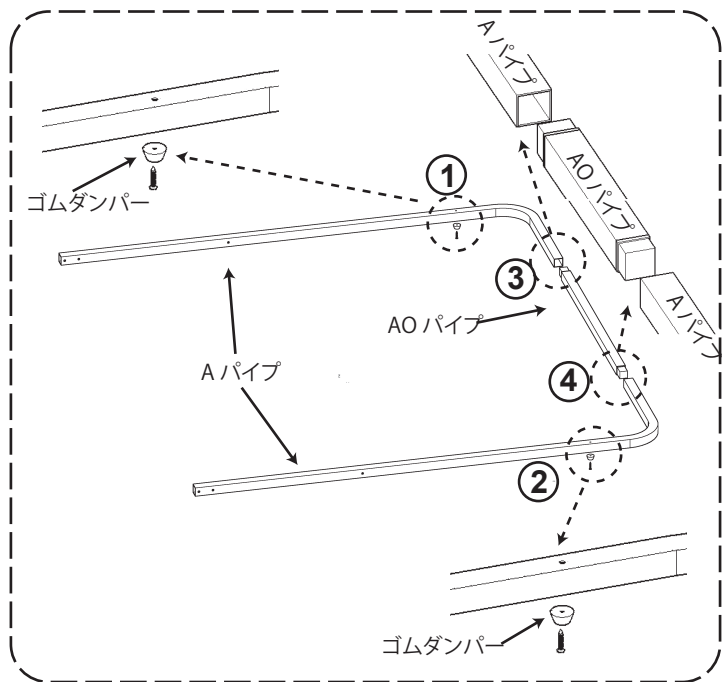

## - STEP 2 -

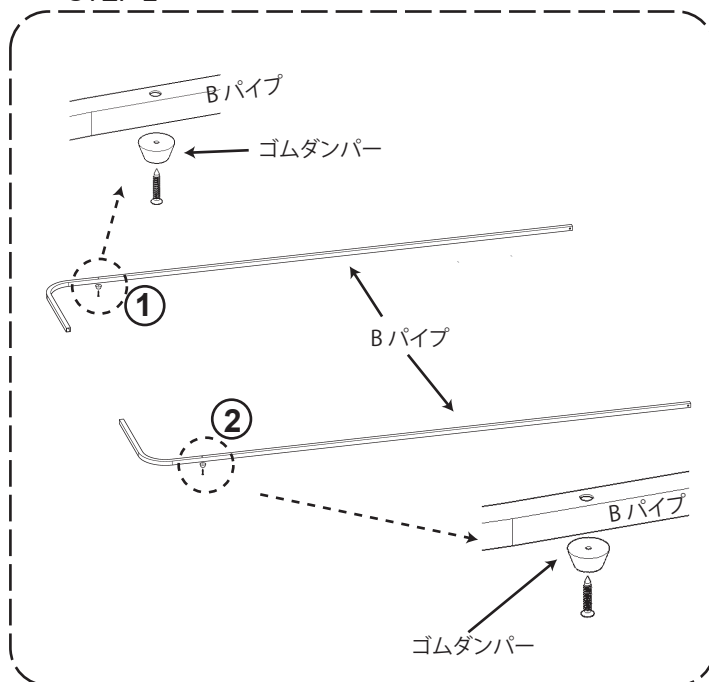

①・②〈ゴムダンパー〉をスクリューネジで  
〈Aパイプ〉に固定します。

③・④ 〈AOパイプ〉を2本の〈Aパイプ〉に接続します (左右)

\*パイプの取付け時にはゴムまたは木製のハンマーを使用してください

①・②〈ゴムダンパー〉をスクリューネジで  
〈Bパイプ〉に固定します。

## - STEP 3 -

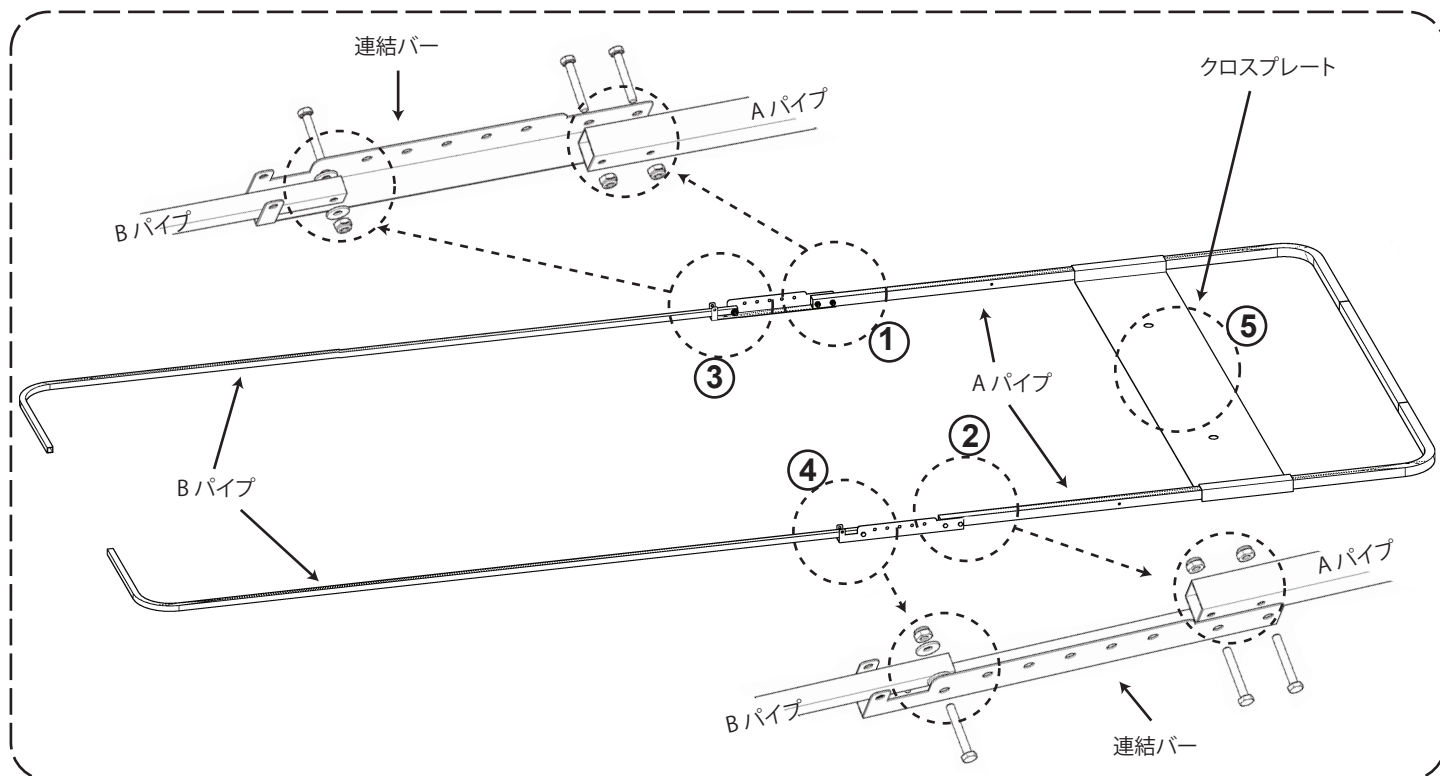

\* ボルトはフレームの外側から内側に向けて取り付けます

①・② Bボルトセットを使用して、〈Aパイプ〉と〈パイプ連結バー〉を組み立てます

③・④ Aボルトセットを使用して、〈Bパイプ〉と〈パイプ連結バー〉を組み立てます

⑤ 〈Aパイプ〉に〈クロスプレート〉をのせます※〈クロスプレート〉にはアンカー用の穴が2つあります



# バイクシールドフレーム組み立てマニュアル

## - STEP 4 -

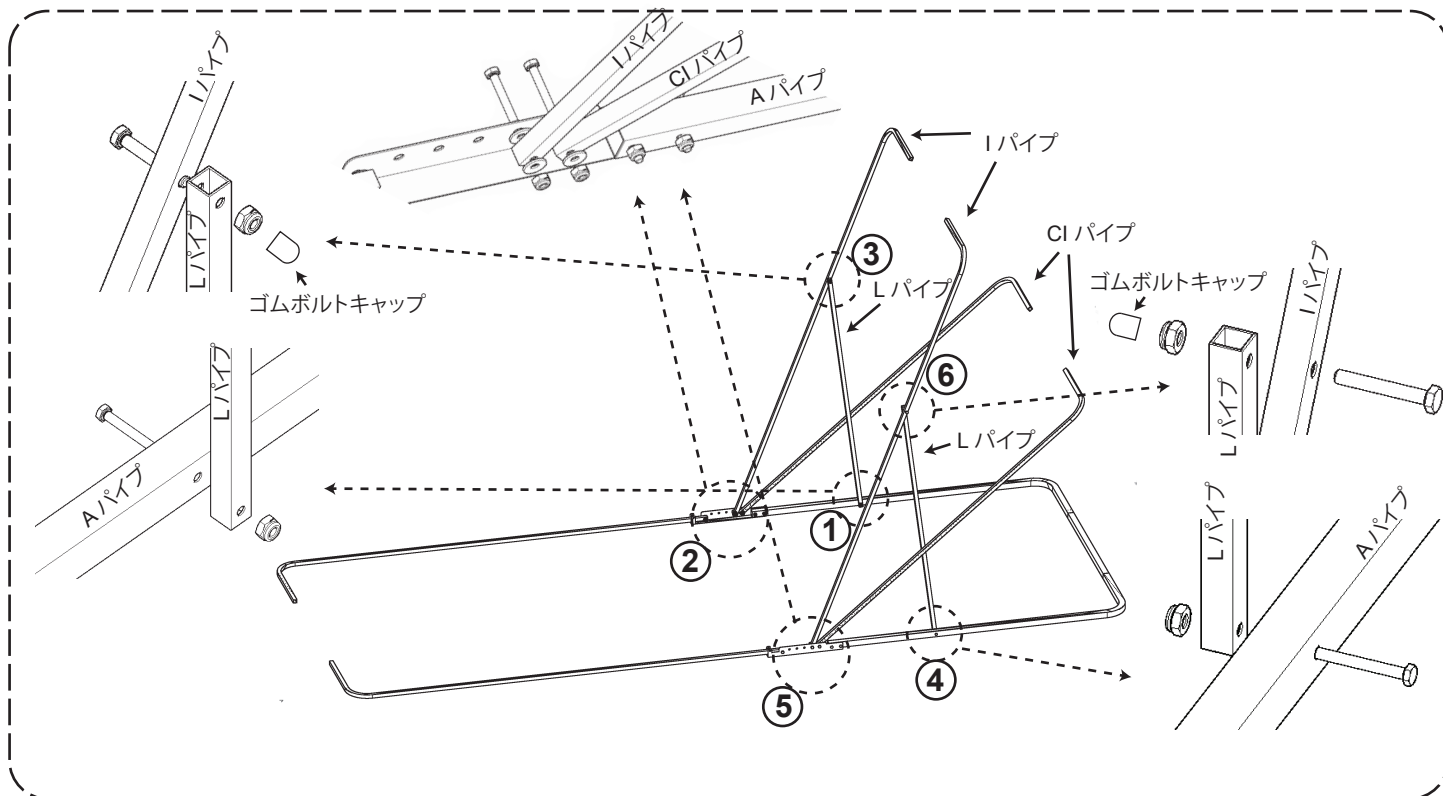

\* ボルトはパイプフレームの外側から内側に向けて取り付けます

- ①・④ Dボルトセットで〈Lパイプ〉と〈Aパイプ〉を組み立てます
- ②・⑤ Aボルトセットで〈CIパイプ〉〈Iパイプ〉を〈連結バー〉に組み立てます
- ③・⑥ Bボルトセットで〈Lパイプ〉と〈Iパイプ〉を組み立て、〈ゴムボルトキャップ〉をはめ込みます

## - STEP 5 -

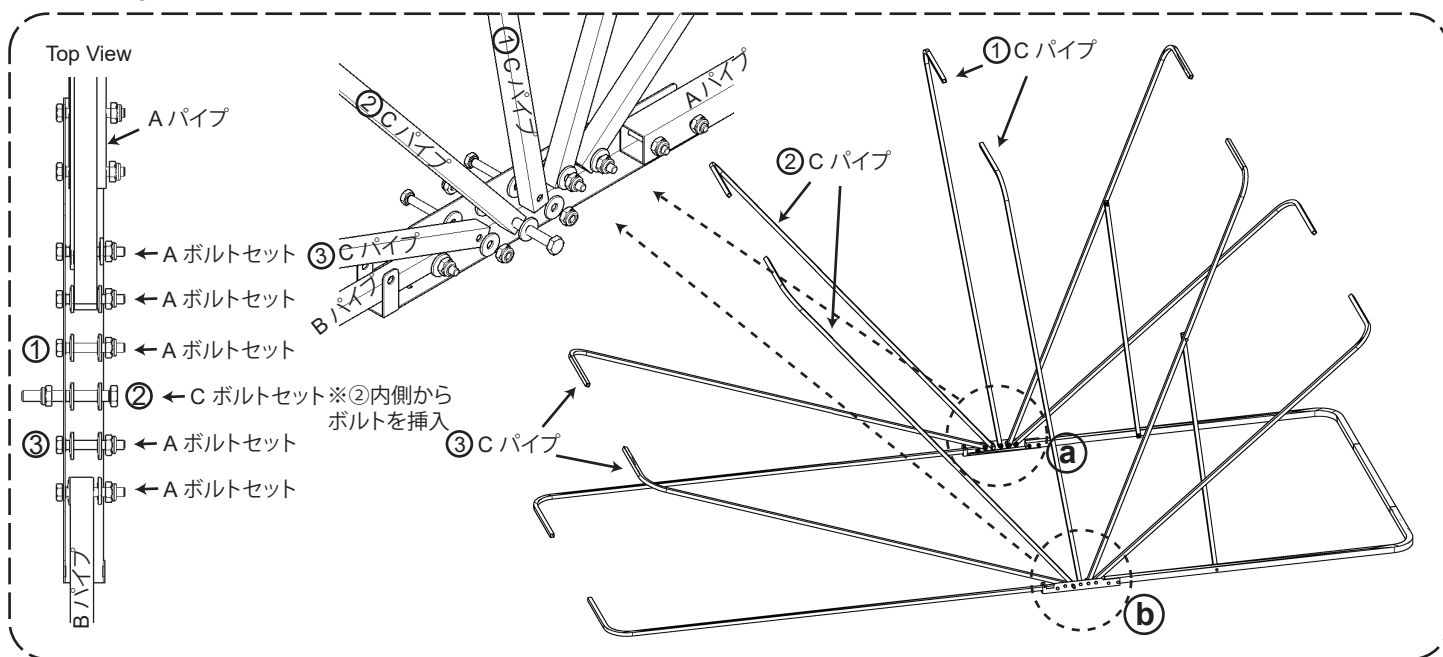

①左側の〈連結バー〉に①・②・③の〈Cパイプ〉3本を組み立てます

②右側の〈連結バー〉に①・②・③の〈Cパイプ〉3本を組み立てます

Aボルトセットを使用して①・③の〈Cパイプ〉を組み立てます(※外側から内側に挿入)

Cボルトセットで②の〈Cパイプ〉を組み立てます(※このボルトは内側から外側に向けて挿入してください)

\*この時点ではAPパイプは使いません。APパイプは次のステップで使用します



# バイクシールドカバー組み立てマニュアル

## - STEP 6 -

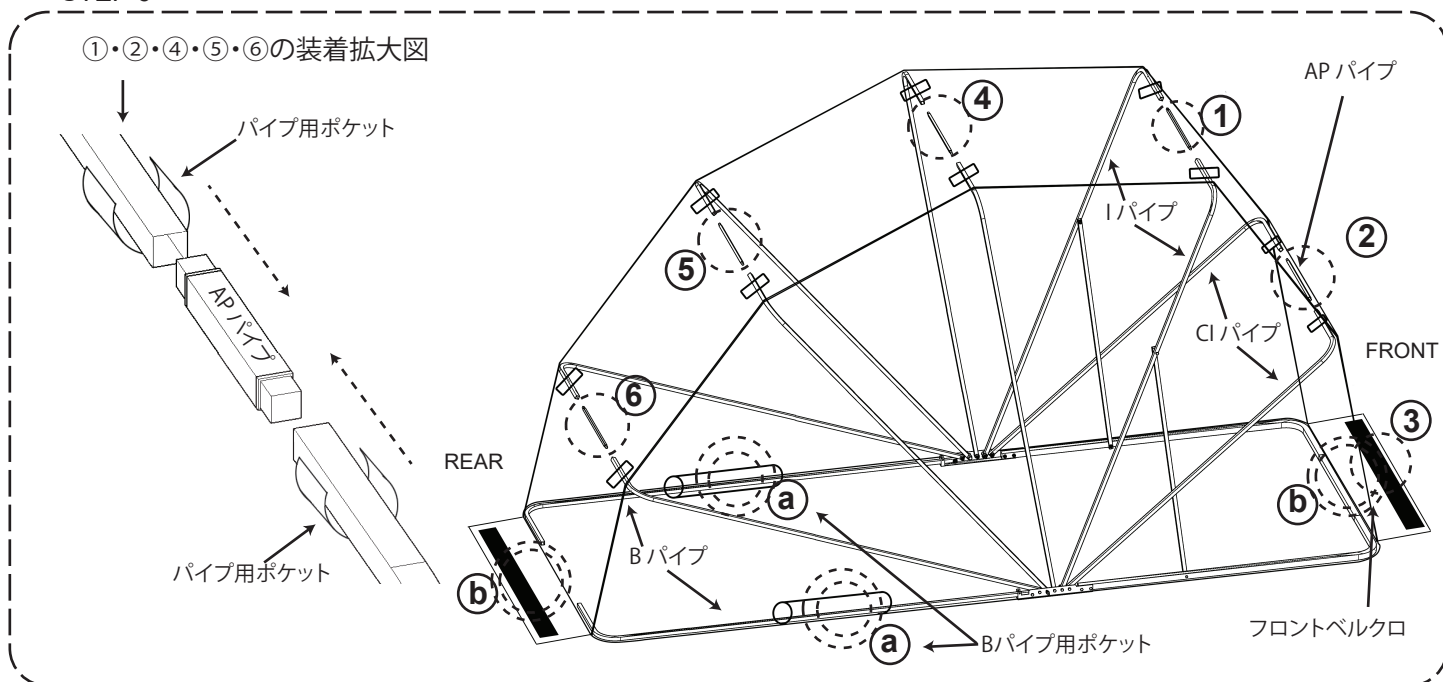

- ①・②・④・⑤・⑥の装着拡大図
- ①の部分に「Iパイプ」の左右をパイプ用ポケットに通して、真ん中に「APパイプ」を接続します
- ②の部分に「Cパイプ」の左右をパイプ用ポケットに通して、真ん中に「APパイプ」を接続します
- ③[フロントベルクロ部分を②]に巻きつけます
- ④・⑤・⑥の部分に「Cパイプ」の左右をパイプ用ポケットに通して、真ん中に「APパイプ」を接続します

## - STEP 7 -

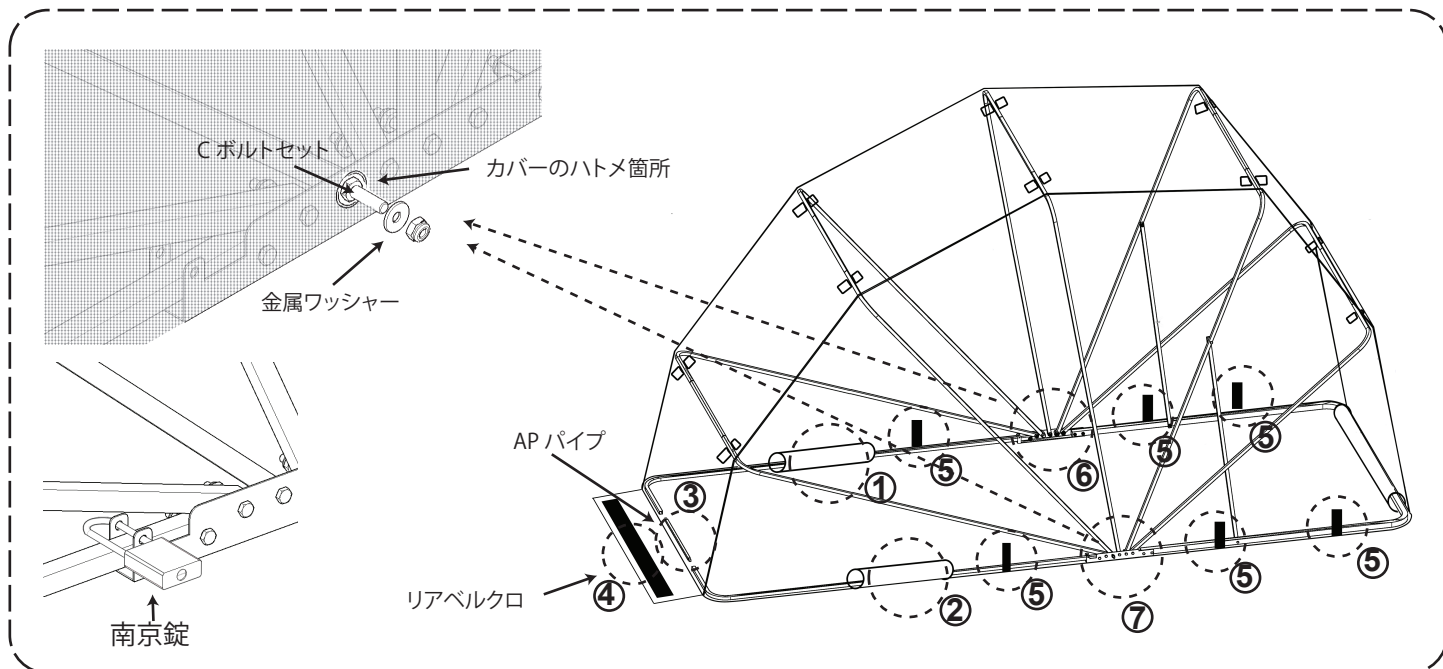

- ①・②カバー左右下部のポケットに「Bパイプ」を入れます
- ③「APパイプ」の両サイドを「Bパイプ」に差し込みます
- ④リアベルクロを③の下に敷いて取付けます
- ⑤ベルクロストラップを取付けます
- ⑥・⑦ Cボルトセットにカバーのハトメを通し、金属ワッシャーを入れてナイロンナットで固定します
- ※この部分はカバーの稼働部分なので、きつく締めすぎないように注意してください
- \* フロントとリア、⑤のベルクロでカバーの張りやたるみを調整してください
- \* 「連結バー」の左右どちらかに、南京錠を取り付けることができます
- \* 南京錠のサイズ: <http://thebikeshield.com/assemblyinstruction.php> ※南京錠は別途お買い求めください