



バイクシールド組み立てマニュアル/スタンダード

この度は『バイクシールド』のお買い上げ誠にありがとうございます。

組み立てを始める前に【フレームパイプリスト】と【ボルトリスト】の内容を必ずご確認ください。
【STEP 1】から【STEP 7】までの手順に従って組み立ててください。

『バイクシールド』は材料及び加工上の不良に対する【安心の1年間保証】をご提供しております。
『バイクシールド』は、強風時に本体が倒れないよう[クロスプレート]と[アンカーボルト]を使用して地面に固定するようお願いいたします。また、本体を建物の壁面側に設置することを推奨しています。
強風・大雪・またはその他の自然災害による事故を防ぐために、自己責任のもと十分な管理をお願いいたします。
※【安心の1年間保証】は事故・改造・不適切な設置・火災・地震・洪水・落雷・暴風などの自然災害による欠陥や損傷には適用されません。

- フレームパイプリスト -

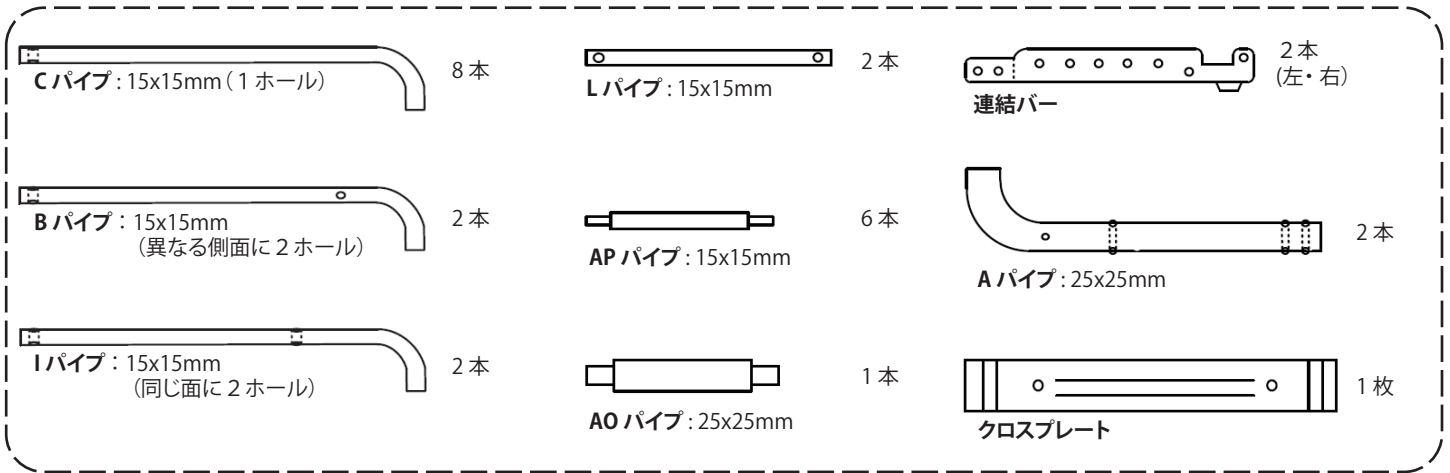

- ボルトリスト -

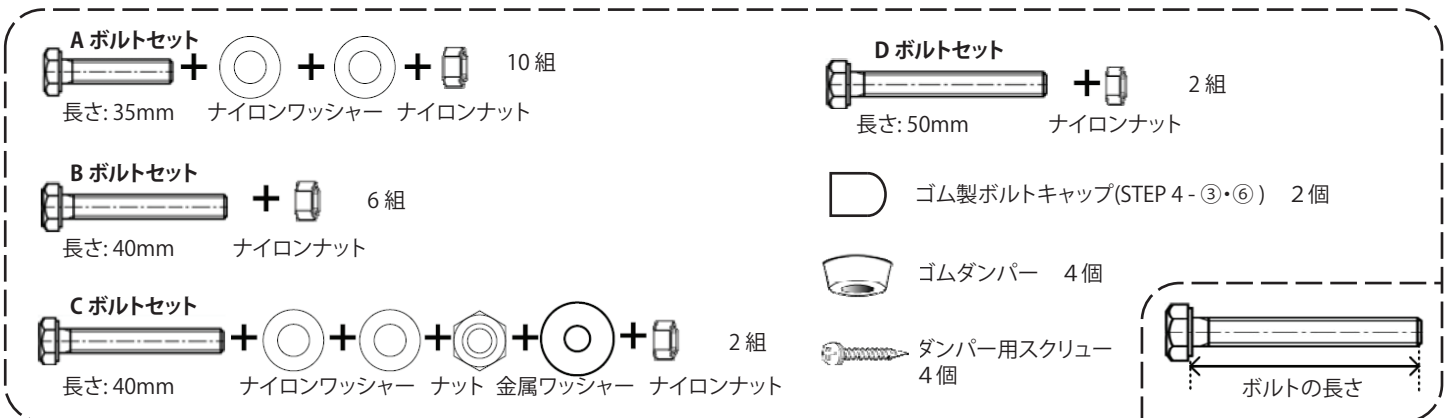

*組み立ての際にはクロスプレートのエッジや金属のバリなど鋭い部分に注意してください。
組み立てに必要な工具: ドライバー・スパナ 10mm (13/32 inch)・ゴムまたは木製ハンマー

▶ **The Bike Shield 組立動画** <http://thebikeshield.com/assemblyinstruction.php>

バイクシールドは地面に固定してご使用ください。





バイクシールドフレーム組み立てマニュアル

- STEP 1 -

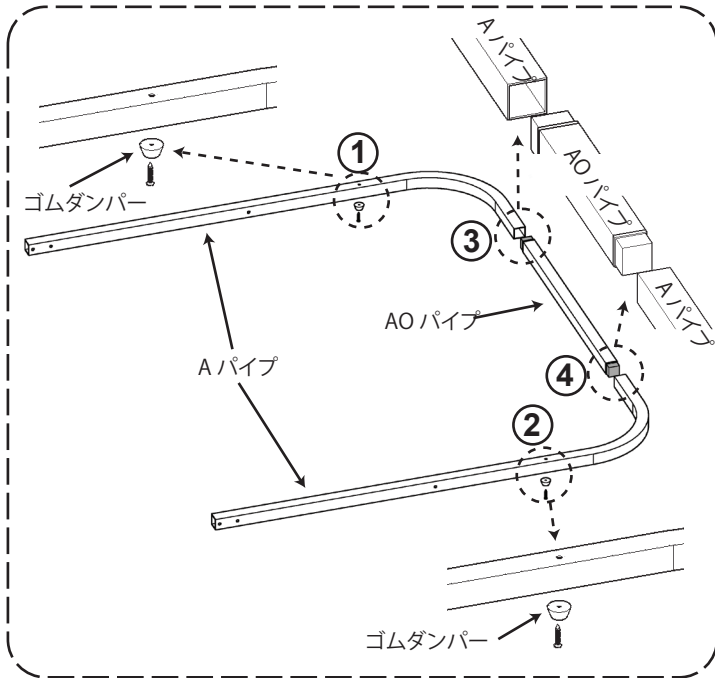

- STEP 2 -

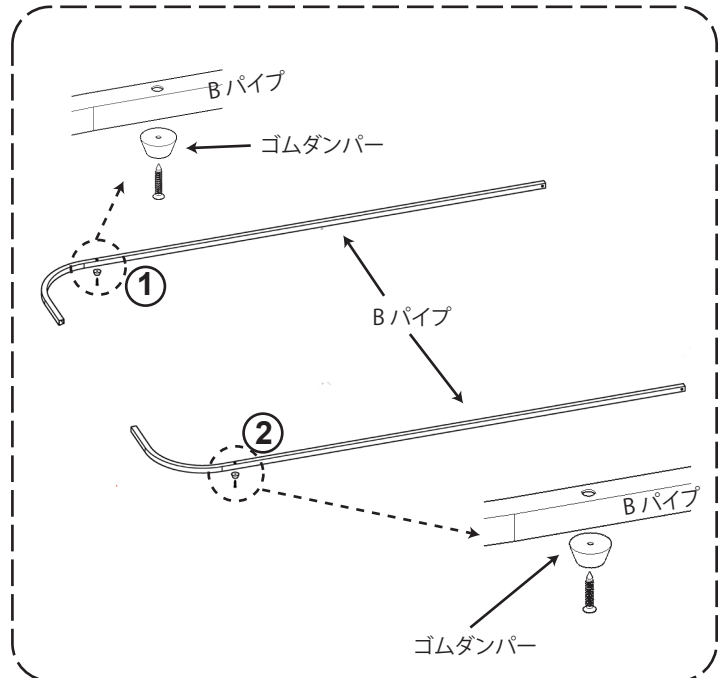

- ①・②〈ゴムダンパー〉をスクリューネジで
〈Aパイプ〉に固定します。
- ③・④〈AOパイプ〉を2本の〈Aパイプ〉に接続します(左右)
- *パイプの取付け時にはゴムまたは木製のハンマーを使用してください

- ①・②〈ゴムダンパー〉をスクリューネジで
〈Bパイプ〉に固定します。

- STEP 3 -

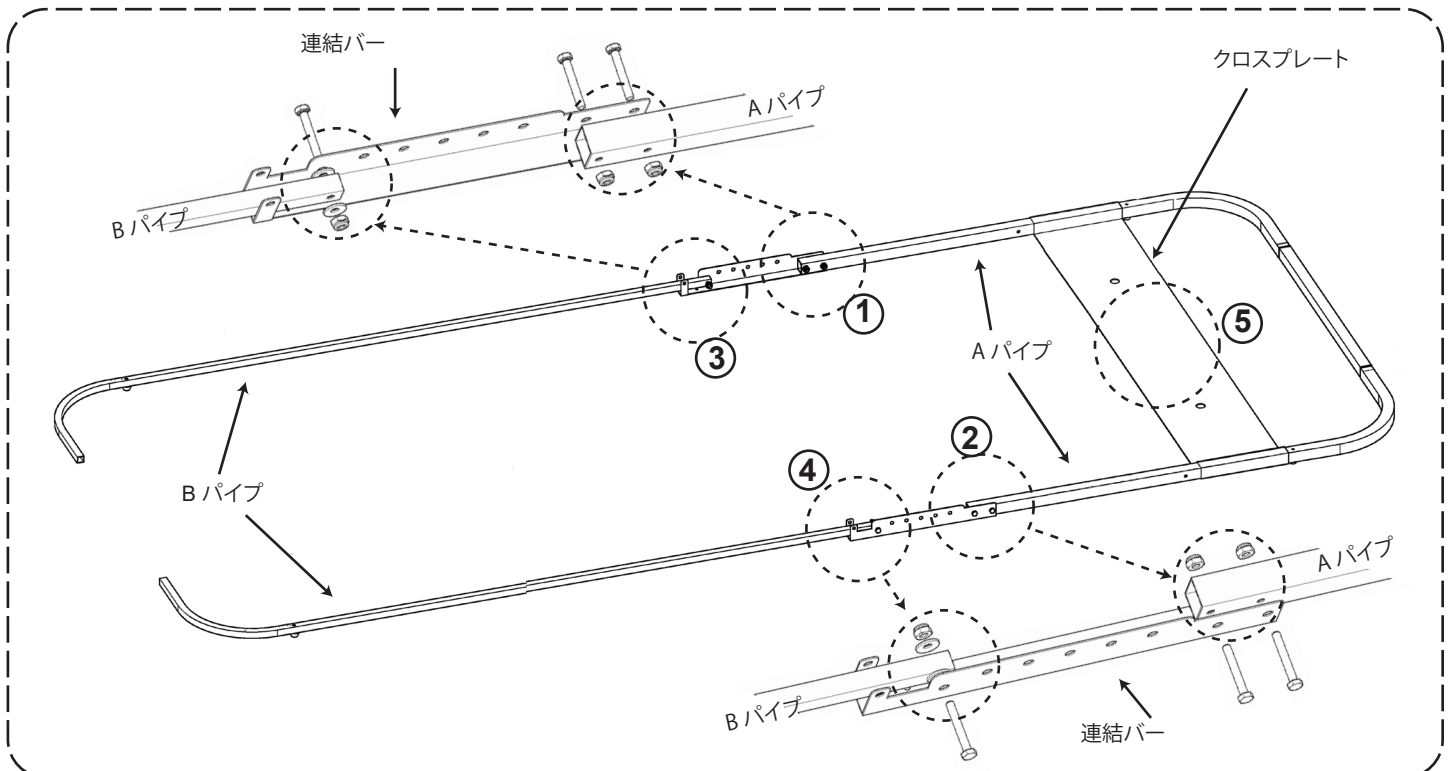

- * ボルトはフレームの外側から内側に向けて取り付けます
- ①・② Bボルトセットを使用して、〈Aパイプ〉と〈パイプ連結バー〉を組み立てます
- ③・④ Aボルトセットを使用して、〈Bパイプ〉と〈パイプ連結バー〉を組み立てます
- ⑤ 〈Aパイプ〉に〈クロスプレート〉をのせます※〈クロスプレート〉にはアンカー用の穴が2つあります



バイクシールドフレーム組み立てマニュアル

- STEP 4 -

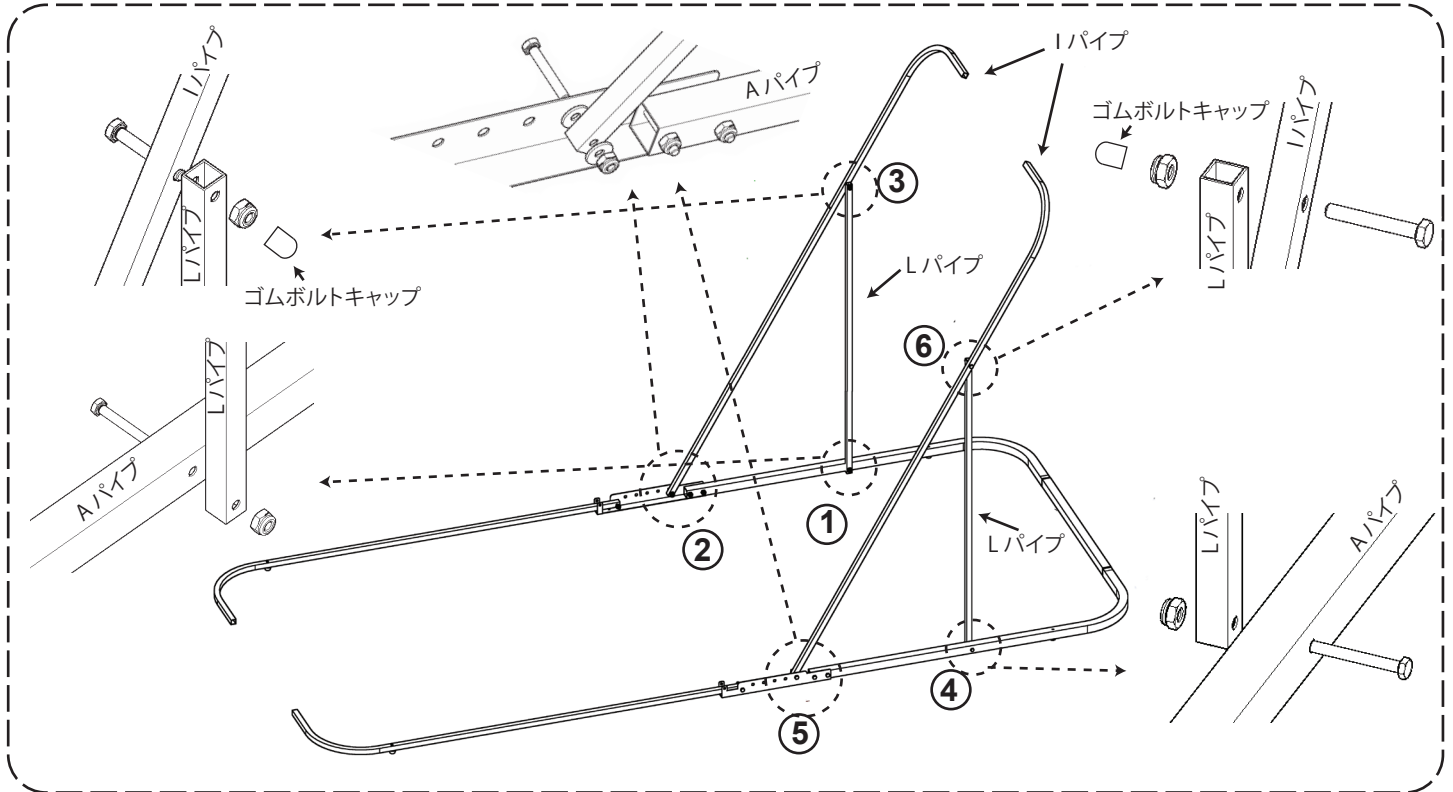

*ボルトはパイプフレームの外側から内側に向けて取り付けます

- ①・④ Dボルトセットで〈Lパイプ〉と〈Aパイプ〉を組み立てます
- ②・⑤ Aボルトセットで〈Iパイプ〉を〈連結バー〉に組み立てます
- ③・⑥ Bボルトセットで〈Lパイプ〉と〈Iパイプ〉を組み立て、〈ゴムボルトキャップ〉をはめ込みます

- STEP 5 -

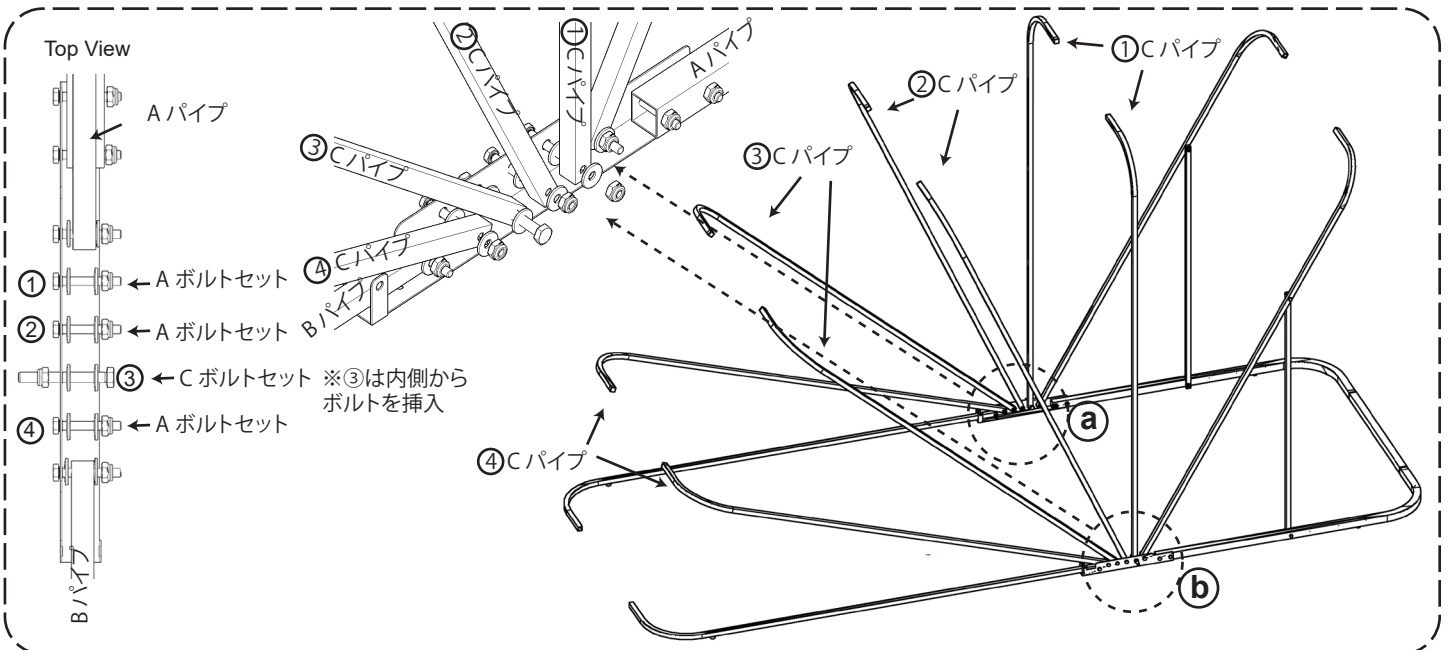

- ① 左側の〈連結バー〉に①・②・③・④の〈Cパイプ〉4本を組み立てます
 - ② 右側の〈連結バー〉に①・②・③・④の〈Cパイプ〉4本を組み立てます
- Aボルトセットを使用して①・②・④の〈Cパイプ〉を組み立てます(※外側から内側に挿入)
 Cボルトセットで③の〈Cパイプ〉を組み立てます(※このボルトは内側から外側に向けて挿入してください)
 *この時点ではAPパイプは使いません。APパイプは次のステップで使用します



バイクシールドカバー組み立てマニュアル

- STEP 6 -

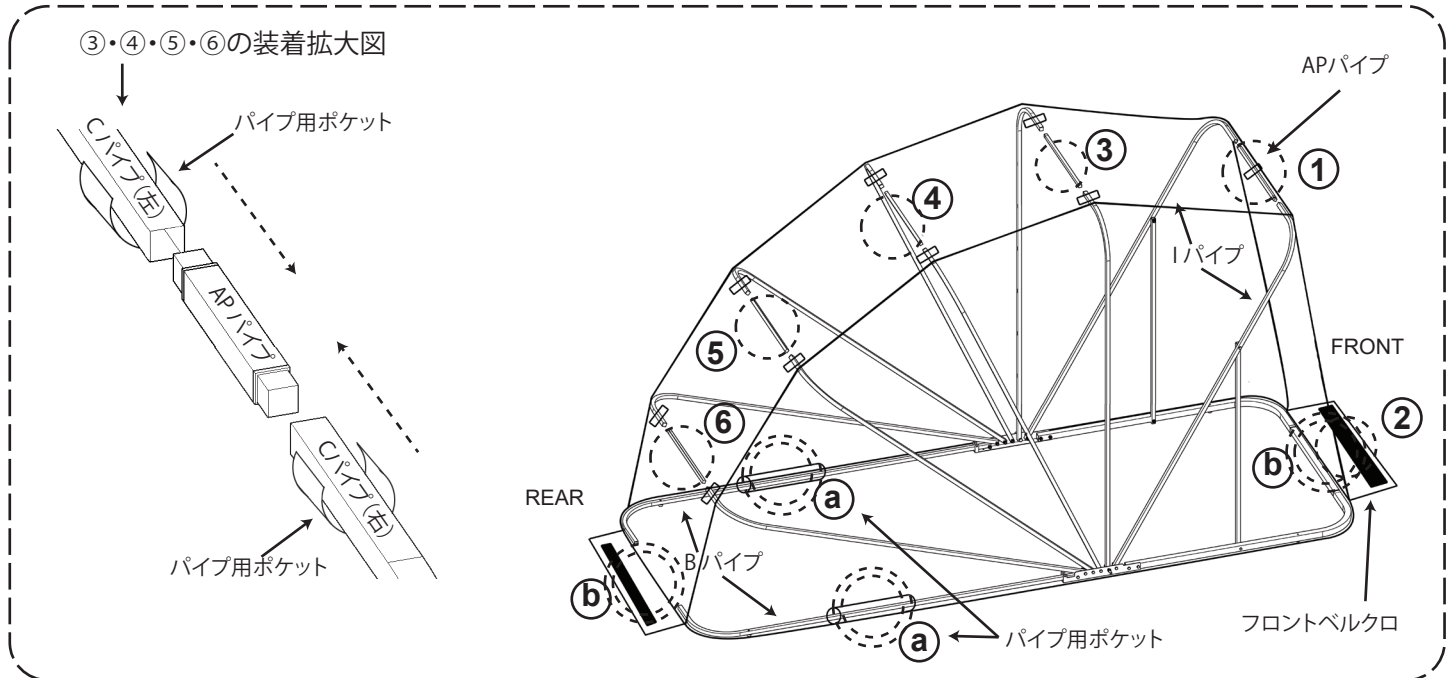

①カバーの表裏を確認。図のように「Bパイプ用ポケット」の2個の位置を確認してください。

②「FRONT」と「REAR」は両側の刻印を目印にしてください

③「APパイプ」を中央のポケットに入れて「APパイプ」と「Iパイプ」の両側を接続します

④「フロントベルクロ」部分を①に巻きつけます

⑤③・④・⑤・⑥の部分に「Cパイプ」の左右をパイプ用ポケットに通して、真ん中に「APパイプ」を接続します

- STEP 7 -

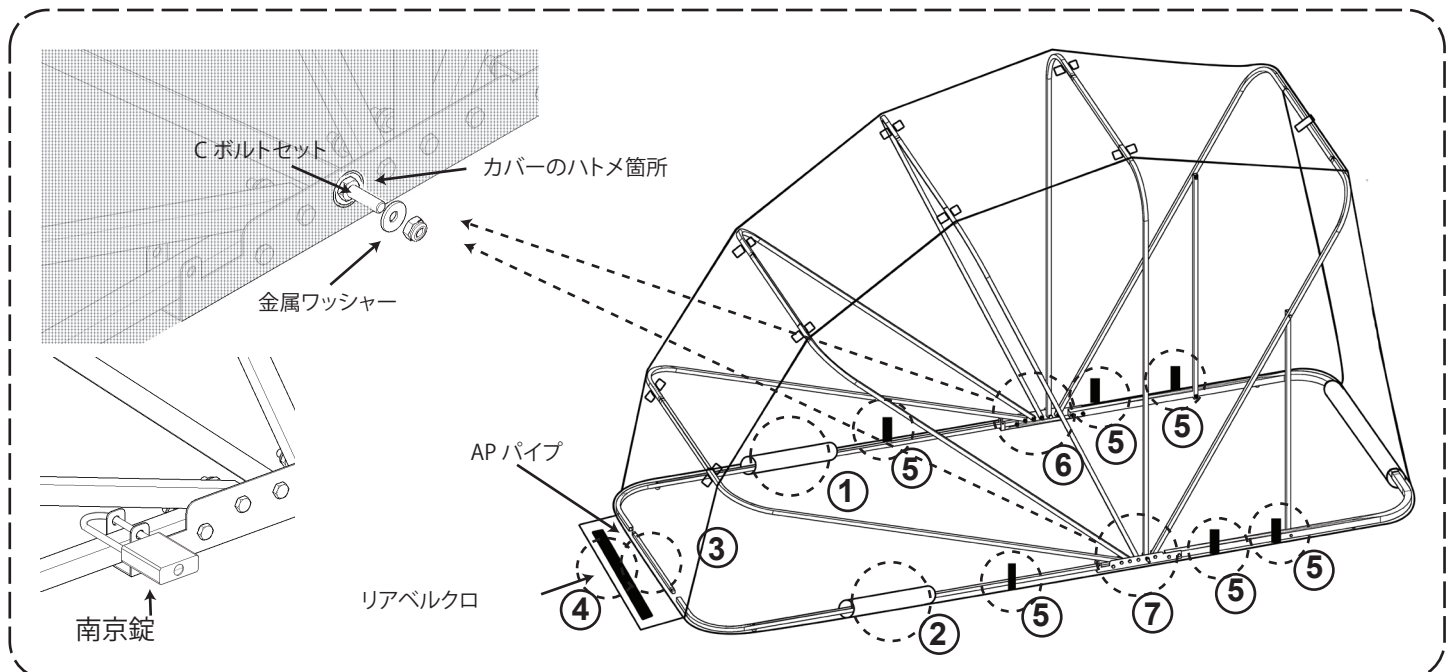

①・②カバー左右下部のポケットに「Bパイプ」を入れます

③「APパイプ」の両サイドを「Bパイプ」に差し込みます

④リアベルクロを③の下に敷いて取付けます

⑤ベルクロストラップを取付けます

⑥・⑦ Cボルトセットにカバーのハトメを通し、金属ワッシャーを入れてナイロンナットで固定します

※この部分はカバーの稼働部分なので、きつく締めすぎないように注意してください

* フロントとリア、⑤のベルクロでカバーの張りやたるみを調整してください

* 「連結バー」の左右どちらかに、南京錠を取り付けることができます

* 南京錠のサイズ: <http://thebikeshield.com/assemblyinstruction.php> ※南京錠は別途お買い求めください